

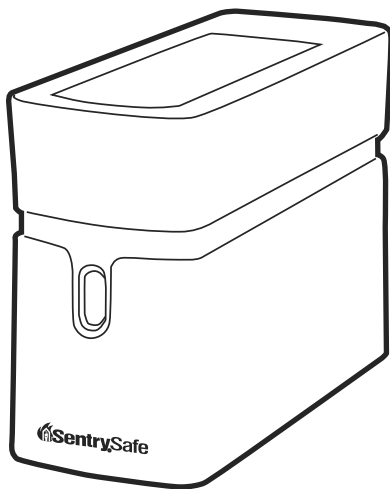

---

Fire-Safe® / Waterproof  
**Hard Drive Quick Connect Guide**



# Getting started

---

Congratulations on your purchase of a Sentry®Safe product. SentrySafe is the world's leader in fire/water-resistant and security storage. This guide describes how to easily set up your product for protection of vital electronic data.

## Contents:

- A** The unit
  - B** USB Y-cable
  - C** Maxtor SafetyDrill™ Recovery CD
- Quick Connect Guide  
Warranty
- Fire and Water Data Recovery Support Program

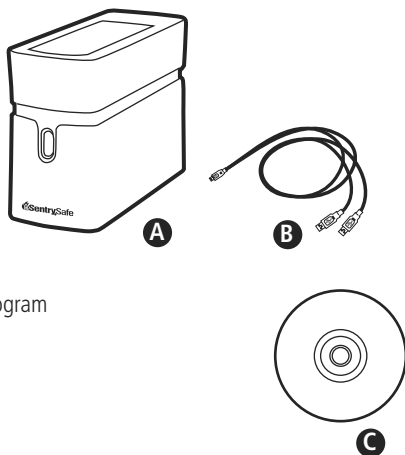

Utilizes Maxtor® Hard Drive technology and software. A cable longer than provided is not recommended unless a USB powered hub is purchased.

## Registration:

To be eligible for warranty coverage, the original purchaser must register the product on-line at [www.sentrysafe.com](http://www.sentrysafe.com).

# 1

## Cable Installation

- A** Connect the small connector on the USB Y-cable to the back of the unit.
- B** Connect all USB plugs to your computer.

The blue light will indicate the unit is powered.

Allow up to two minutes for your computer to recognize the Maxtor drive.

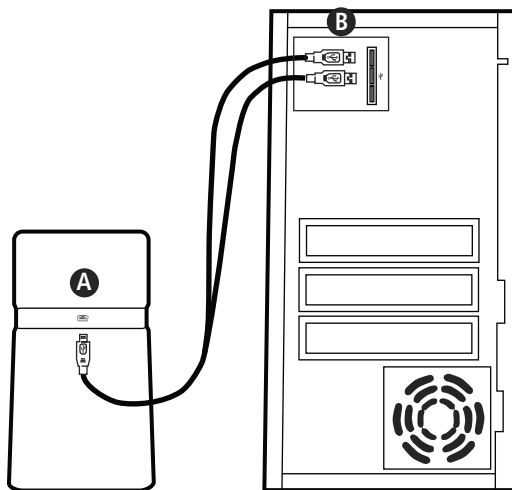

## 2

# Software Installation for Windows

---

- You must have Administrative Privileges to install the software. Refer to the User's Guide for more information.

**Note for Windows Vista Users:**

You will see a User Account Control window notifying you that **Launch.exe** is trying to access your computer. Click continue.

1. Wait for the Maxtor screen to appear.
2. Follow the on-screen instructions to install the software. Refer to the User's Guide for more information.

**Highly recommended:** Copy all files on the Hard Drive to your local computer hard drive.

## Maxtor SafetyDrill™

---

Your Maxtor hard drive includes a SafetyDrill CD that can be used to re-image your computer in the event of a system failure. SafetyDrill images can be created through the Maxtor Manager.

Prior to creating a SafetyDrill image, boot your computer with the SafetyDrill CD to verify functionality. Note:

- Do not copy your SafetyDrill images into the encrypted folder.
- Make sure that DrivePass Security is disabled on your hard drive prior to restoring from a Safety Drill image.

# 4

## Software Installation for Macs

---

- System Requirements
  - MAC OS X 10.4.7 - 10.4.9
  - 256MB RAM or more as required by operating system
  - Internet connection for software updates
- Browse to and double-click the Mac Maxtor Installer file located on the hard drive.
- Follow the on-screen prompts to copy the installer to your Macintosh Desktop, prepare the drive with an HFS+ partition and install the Maxtor Manager software.

**Highly recommended:** Copy all files on the Hard Drive to your local computer hard drive.

# Backing up your data onto an external hard drive gives you peace of mind

---

SentrySafe has ensured that storing your data has never been easier with the Maxtor® Hard Drive. It's easy to do because backup software makes it simple and efficient (software included).

For details on set up, software and hard-drive technical features visit: [www.seagate.com](http://www.seagate.com).

## Tips for Preventing Data Loss

- **Windows users:** Disconnect hard drive from the computer by double clicking the Windows Unplug or Eject Hardware icon.
- **Mac users:** Disconnect the hard drive and pull the device's icon from your desktop into your trash can.
- Do not bump, move, or drop the unit while in operation.

THIS UNIT IS NOT INTENDED TO BE OPENED. DISASSEMBLY OF THE DEVICE IN ANY WAY WILL VOID THE WARRANTY.

## Sentry® Group First-Class Customer Care

We can help!  
Visit our website at [www.sentrysafe.com](http://www.sentrysafe.com)

## Troubleshooting

- If your device does not work...
  - Ensure your computer is turned on and meets the system requirements (as indicated on the box).
  - Restart computer and see if device is recognized on the computer.
  - Plug in both Y cables to the USB ports on the computer.
- Maxtor OneTouch™ button is not an accessible option on this device, the hard drive button is hidden due to the layers of fire/water protection.

For technical questions, in-depth help and answers to frequently asked questions on the hard drive, Customer Care is available at: [www.seagate.com](http://www.seagate.com).

# Rigorous testing ensures this product meets our specifications

---



## **ETL Verified Fire Protection**

1/2-hour ETL Fire Endurance Test  
Subjected to temperatures up to 1550°F  
(843°C) for a duration of 1/2-hour.



## **ETL Verified Water Protection**

Your SentrySafe waterproof product has been tested by an independent third-party testing firm and is certified to be in compliance with the manufacturer's specifications for waterproof submersion. Products were submersed for a duration of 24 hours.

# FCC Declaration of Conformance

---

This device complies with Part 15 of the FCC rules. Operation is subject to the following two conditions: (1) this device may not cause harmful interference, and, (2) this device must accept any interference received, including interference that may cause undesired operation.

## **Class B**

This equipment has been tested and found to comply with the limits for a Class B digital device, pursuant to Part 15 of the FCC Rules. These limits are designed to provide reasonable protection against harmful interference in residential installation. This equipment generates, uses, and can radiate radio frequency energy and, if not installed and used in accordance with the instructions, may cause harmful interference to radio communications. However, there is no guarantee that interference will not occur in a particular installation. If this equipment does cause harmful interference to radio or television reception, which can be determined by turning the equipment off and in,

the user is encouraged to try to correct the interference by one or more, of the following measures:

- Reorient or relocate the receiving antenna.
- Increase the separation between the equipment and receiver.
- Connect the equipment into an outlet on a circuit different from that to which the receiver is connected.
- Consult the dealer or an experienced radio/TV technician for help.

**Caution:** Any changes or modifications made to this equipment may void the user's authority to operate this equipment.

---

Model No. ➤

Serial No. ➤



[www.sentrysafe.com](http://www.sentrysafe.com)

900 Linden Avenue  
Rochester, New York 14625  
14625-2784 USA

Telephone: 585-381-4900  
Customer Service: 1-800-828-1438  
(8 am - 6 pm, E.S.T., Monday – Friday\*)  
Fax: 585-381-2940

*\* Hours subject to change*

505474



Fire-Safe® / Étanche

## Guide de connexion rapide du disque dur

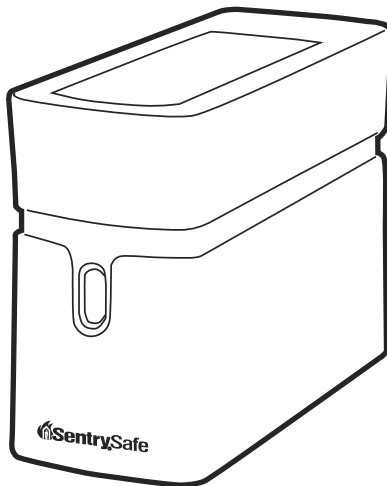

## Pour commencer

---

Nous vous félicitons d'avoir acheté un produit SentrySafe. SentrySafe est le principal fabricant au monde de produits résistant aux incendies et à l'eau ainsi que de dispositifs sécuritaires de stockage. Ce guide décrit comment installer facilement le produit pour pouvoir protéger vos données électroniques essentielles.

### Contenu :

- A** L'unité
- B** Câble en Y USB
- C** CD de reprise Maxtor SafetyDrill™

Guide de connexion rapide

Information sur la garantie

- Programme aidant à récupérer les données après un cas d'incendie ou d'eau

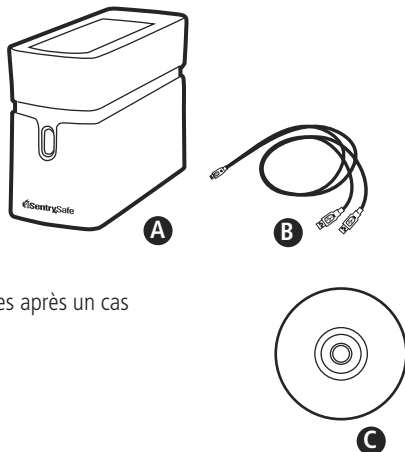

Utilisez le logiciel et la technologie Maxtor® pour les disques durs. Un câble plus long que celui fourni n'est pas recommandé à moins qu'un concentrateur alimenté par USB soit acheté.

### Enregistrement :

Pour pouvoir bénéficier d'un meilleur service clientèle et de la possibilité de participer à un programme aidant à récupérer les données après un incendie ou des dégâts d'eau, enregistrez votre produit en ligne à [www.sentrysafe.com](http://www.sentrysafe.com).

# 1

## Installation des câbles

- A** Branchez le petit connecteur du câble en Y USB à l'arrière de l'unité.
- B** Connectez toutes les fiches USB à votre ordinateur.

Le témoin bleu indique que l'unité est alimentée.

Attendez deux minutes que votre ordinateur reconnaisse le disque Maxtor.

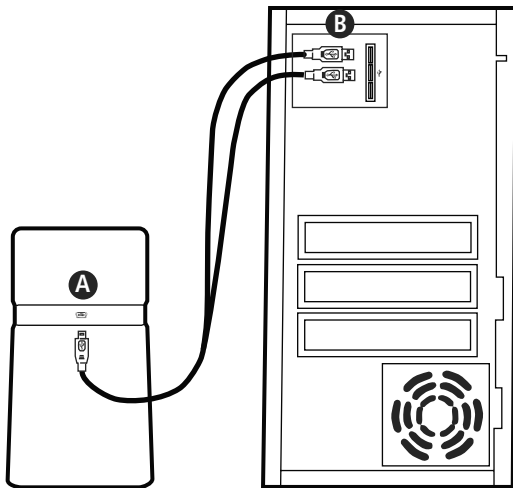

## Installation du logiciel pour Windows

---

- Vous devez disposer des privilèges administratifs pour pouvoir installer le logiciel. Reportez-vous au guide d'utilisation pour obtenir de plus amples informations.

**Remarque destinée aux utilisateurs de Windows Vista :**

une fenêtre de contrôle de compte utilisateur, indiquant que **Launch.exe** essaie d'accéder à votre ordinateur, va s'afficher. Cliquez sur l'option permettant de continuer.

1. Attendez que l'écran Maxtor apparaisse.
2. Suivez les instructions affichées à l'écran pour installer le logiciel. Reportez-vous au guide d'utilisation pour obtenir de plus amples informations.

**Vivement recommandé :** Copiez tous les fichiers du disque dur sur le disque dur de votre ordinateur local.

## Maxtor SafetyDrill™

---

Votre disque dur Maxtor inclut un CD Safety Drill pouvant être utilisé pour ré-imager votre ordinateur en cas de défaillance système. Les images SafetyDrill peuvent être créées à l'aide du gestionnaire Maxtor.

Avant de créer une image SafetyDrill, amorcez votre ordinateur avec le CD SafetyDrill pour vérifier sa fonctionnalité.

- Remarque : ne copiez pas vos images SafetyDrill dans le dossier encrypté.
- Vérifiez que l'option DrivePass Security est désactivée sur votre disque dur avant de restaurer une image Safety Drill.

## Installation du logiciel pour Macs

---

- Exigences relatives au système
  - MAC OS X 10.4.7 - 10.4.9
  - RAM de 256 Mo ou plus, tel que requis par le système d'exploitation
  - Connexion Internet pour les mises à niveau du logiciel
- Naviguez jusqu'au fichier d'installation de Mac Maxtor installé sur votre disque dur, puis double-cliquez dessus.
- Suivez les invitations à l'écran pour copier l'installateur sur votre bureau Macintosh, préparer le disque pour une partition HFS+ et installer le logiciel du gestionnaire Maxtor.

**Vivement recommandé :** Copiez tous les fichiers du disque dur sur le disque dur de votre ordinateur local.

# Sauvegarder vos données sur un disque dur externe vous permet de conserver votre tranquillité d'esprit

---

SentrySafe veille à ce que la sauvegarde de vos données n'aient jamais été aussi facile avec le disque dur Maxtor®. Cette procédure est maintenant facilitée par la simplicité et l'efficacité du logiciel de sauvegarde (le logiciel est inclus).

Pour obtenir des détails sur l'installation, sur le logiciel et sur les caractéristiques techniques du disque dur, visitez :

**[www.maxtorsolutions.com](http://www.maxtorsolutions.com)**.

## Suggestions pour éviter la perte de données

- **Utilisateurs de Windows** : Déconnectez le disque dur de l'ordinateur en double cliquant sur l'icône de débranchement de Windows ou d'éjection du matériel.
- **Utilisateurs de Mac** : Déconnectez le disque dur et mettez l'icône du dispositif de votre bureau dans votre corbeille.
- Ne bousculez pas, ne déplacez pas et ne faites pas tomber l'unité lorsqu'elle est en cours de fonctionnement.

CETTE UNITÉ N'EST PAS DESTINÉE À ÊTRE OUVERTE. DÉMONTER LE DISPOSITIF DE QUELQUE MANIÈRE QUE CE SOIT ANNULE LA GARANTIE.

## Dépannage

- Si votre dispositif ne fonctionne pas...
  - Vérifiez que votre ordinateur est sous tension et conforme aux exigences du système (tel qu'indiqué sur la boîte).
  - Redémarrez l'ordinateur pour vous assurer qu'il reconnaît le dispositif.
  - Branchez les deux câbles en Y sur les ports USB de l'ordinateur.
- Le bouton Maxtor OneTouch™ n'est pas une option accessible sur ce dispositif ; le bouton du disque dur est masqué en raison des couches de protection contre les incendies/l'eau.

Le service clientèle est disponible à l'adresse : **[www.maxtorkb.com](http://www.maxtorkb.com)** pour répondre aux questions techniques, fournir une assistance approfondie et répondre aux questions posées fréquemment au sujet du disque dur.

## Service clientèle de toute première classe de Sentry® Group

Nous pouvons vous aider !  
Visitez notre site Web à **[www.sentrysafe.com](http://www.sentrysafe.com)**

## Des tests rigoureux garantissent que ce produit est conforme à nos spécifications

---



### **Protection contre les incendies vérifiée par l'ETL**

Test d'endurance contre les incendies de 1/2 heure, vérifié par l'ETL soumis à des températures maximums de 1550 °F (843 °C) pendant une durée de 1/2 heure.



### **Protection contre l'eau vérifiée par l'ETL**

Votre produit étanche SentrySafe, testé par une tierce partie indépendante, est certifié conforme aux spécifications de submersion étanche du fabricant. Les produits ont été submergés pendant une durée de 24 heures.

# Déclaration de conformité FCC

---

Ce dispositif est conforme à la partie 15 des règles de la FCC. Son fonctionnement est sujet aux deux conditions suivantes : (1) ce dispositif ne peut pas provoquer d'interférences nuisibles, et (2) ce dispositif doit accepter toutes les interférences reçues, dont celles susceptibles de provoquer un fonctionnement indésirable.

## **Classe B :**

Cet équipement a été testé et déterminé conforme aux limites d'un dispositif numérique de classe B, conformément à la partie 15 des règles de la FCC. Ces limites sont destinées à fournir une protection raisonnable contre les interférences nuisibles dans une installation résidentielle. Cet équipement génère, utilise et peut émettre de l'énergie radiofréquence et, s'il n'est pas installé et utilisé conformément au mode d'emploi, peut provoquer des interférences nuisibles avec les communications radio. Il n'est cependant pas garanti que ces interférences ne se produiront pas dans une installation particulière. Si cet équipement provoque des interférences nuisibles avec les

réceptions radio ou de télévision, ce qui peut être déterminé en le mettant successivement hors puis sous tension, il est conseillé à l'utilisateur d'essayer de corriger le problème grâce à l'une ou plusieurs des mesures suivantes :

- Réorienter ou déplacer l'antenne réceptrice.
- Accroître la distance entre l'équipement et le récepteur.
- Connecter l'équipement à une prise appartenant à un circuit différent de celui sur lequel le récepteur est branché.
- Consulter le distributeur ou un technicien expérimenté dans le domaine de la radio/télévision.

**Attention :** tout(e) changement ou modification apporté(e) à cet équipement peut annuler l'autorité conférée à l'utilisateur de le faire fonctionner.

---

Modèle N° ➤

N° de série. ➤



[www.sentrysafe.com](http://www.sentrysafe.com)

900 Linden Avenue  
Rochester, New York 14625  
14625-2784 États-Unis

Téléphone : 585-381-4900  
Service clientèle : 1-800-828-1438  
(du lundi au vendredi, de 8 h 00 - 18 h 00\*, heure normale de l'Est)  
Télécopie : 585-381-2940

*\*Horaires sujets à des modifications*

505474



Fire-Safe® / Impermeable

## Guía de conexión rápida de disco duro

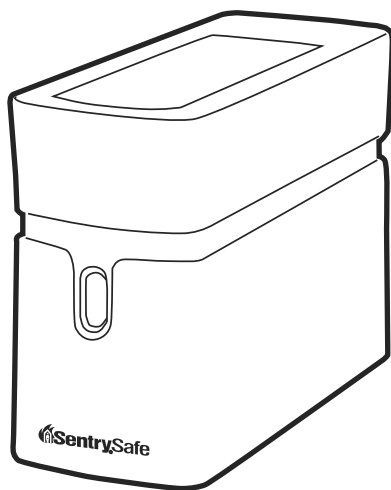

## Para comenzar

---

Felicidades por su compra de un producto Sentry®Safe. SentrySafe es el líder mundial en el almacenamiento seguro resistente a incendios y agua. Esta guía describe cómo configurar su producto fácilmente para la protección de información electrónica vital.

### Contenido:

- A** La unidad
- B** Cable Y USB
- C** Disco Compacto de Recuperación Maxtor SafetyDrill™

Guía de conexión rápida

Información de garantía

- Programa de Apoyo de Recuperación de Datos perdidos por Incendio y Agua

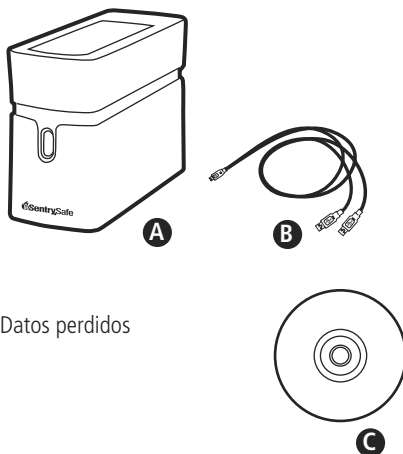

Utiliza tecnología y software de la unidad de disco duro Maxtor®. No se recomienda utilizar un cable más largo que el suministrado, a menos que se adquiera una base de conexiones accionada por USB.

### Registro:

Para una mejor atención al cliente y para calificarse para el programa de apoyo para la recuperación de información tras un incendio o por agua, registre su producto por Internet en [www.sentrysafe.com](http://www.sentrysafe.com).

# 1

## Instalación del cable

- A** Conecte el conector pequeño del cable Y USB a la parte posterior de la unidad.
- B** Conecte todos los enchufes USB a su computadora.

La luz azul indicará que la unidad está recibiendo electricidad.

Espera hasta dos minutos para que su computadora reconozca el disco Maxtor.

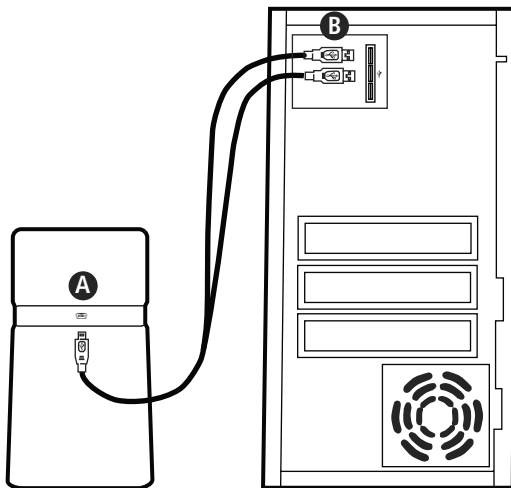

## Instalación del software para Windows

---

- Usted debe tener Privilegios Administrativos para instalar el software. Consulte la Guía del Usuario para más información.

**Nota para los usuarios de Windows Vista:** Verá una ventana de Control de Cuenta de Usuario, notificándole que **Launch.exe** está intentado acceder su computadora. Haga clic en continuar.

1. Espere que aparezca la pantalla Maxtor.
2. Siga las instrucciones en la pantalla para instalar el software. Consulte la Guía del Usuario para más información.

**Muy recomendado:** Copie todos los archivos de la Unidad de disco duro al disco duro interno de su computadora

## Maxtor SafetyDrill™

---

Su disco duro Maxtor incluye un CD "SafetyDrill" que puede usarse para recrear imágenes de su computadora en caso de una falla del sistema. Puede crearse imágenes SafetyDrill a través de Maxtor Manager.

Antes de crear una imagen SafetyDrill, arranque de nuevo su computadora con el CD SafetyDrill para verificar la funcionalidad.

- Nota: No copie sus imágenes SafetyDrill dentro de la carpeta codificada.
- Cerciórese que la Seguridad DrivePass está deshabilitada en su disco duro antes de restaurar desde una imagen SafetyDrill.

## 4

# Instalación del software para Macs

---

- Requisitos de sistema
  - MAC OS X 10.4.7 - 10.4.9
  - 256MB RAM o más, según exija el sistema operativo.
  - Conexión de Internet para actualizaciones de software.
- Navegue hasta y haga clic dos veces en el fichero Mac Maxtor Installer situado en el disco duro.
- Siga las indicaciones en pantalla para copiar el instalador a su Computadora Macintosh, prepare el disco con una partición HFS+ e instale el software Maxtor Manager.

**Muy recomendado:** Copie todos los archivos de la Unidad de disco duro al disco duro interno de su computadora.

# Respaldo sus datos en una unidad de disco duro externa le brinda tranquilidad

SentrySafe se ha asegurado que el almacenamiento de sus datos nunca haya sido tan fácil gracias a la unidad de disco duro Maxtor®. Es fácil hacerlo porque el software de respaldo lo hace simple y eficiente (software incluido).

Para detalles sobre las características técnicas de la confi guración, el software y la unidad de disco duro, visite: [www.maxtorsolutions.com](http://www.maxtorsolutions.com).

## Consejos para prevenir la pérdida de información

- **Usuarios de Windows:** Desconecte la unidad de disco duro de la computadora pulsando dos veces el icono Desconectar de Windows (Windows Unplug) o Expulsar equipo (Eject Hardware).
- **Usuarios de Mac:** Desconecte la unidad de disco duro y mueva el icono del dispositivo del escritorio hacia el bote de basura.
- No golpee, mueva ni deje caer la unidad mientras esté en funcionamiento.

## Atención de primera clase para clientes de Sentry® Group

¡Podemos ayudarle!  
Visite nuestro sitio web en [www.sentrysafe.com](http://www.sentrysafe.com)

ESTA UNIDAD NO DEBE ABRIRSE. DESARMAR EL DISPOSITIVO DE CUALQUIER MANERA ANULARÁ LA GARANTÍA.

## Diagnóstico y resolución de problemas

- Si su dispositivo no funciona...
  - Asegúrese de que su computadora esté encendida y que satisfaga los requisitos de sistema (como se indican en la caja).
  - Vuela a encender su computadora y fjese si ésta reconoce el dispositivo.
  - Enchufe ambos cables Y en los puertos USB de su computadora.
- El botón Maxtor OneTouch™ no es una opción accesible en este dispositivo; el botón de la unidad de disco duro está oculto debido a los niveles de protección contra incendios y agua.

Para preguntas técnicas, ayuda especializada y para obtener respuesta a preguntas frecuentes sobre la unidad de disco duro, dirjase al Departamento de Atención al cliente en: [www.maxtorkb.com](http://www.maxtorkb.com)

# Pruebas rigurosas aseguran que este producto cumpla con nuestras especificaciones

---



## **Protección contra incendios verificada por ETL**

Prueba de resistencia a incendios de 1/2 hora de duración por parte de ETL sometida a temperaturas hasta de 843 °C (1550 °F) durante 1/2 hora.



## **Protección contra agua verificada por ETL**

Su producto SentrySafe impermeable ha sido sometido a prueba por una empresa independiente especializada en la realización de pruebas y se ha certificado que cumple con las especificaciones del fabricante relativas a la sumersión impermeable. Los productos se sumergieron durante 24 horas.

# Declaración de Conformidad de la FCC

---

Este dispositivo cumple la Parte 15 de las reglas de la FCC. La operación está sujeta a las siguientes dos condiciones: (1) este dispositivo no podrá ocasionar interferencia dañina, y (2) este dispositivo debe aceptar cualquier interferencia recibida, inclusive interferencia que podrá ocasionar una operación indebida.

## Clase B

Este equipo ha sido sometido a prueba y se ha determinado que cumple los límites de un dispositivo digital de Clase B conforme a la Parte 15 de las Reglas de la FCC. Dichos límites están diseñados para proporcionar protección razonable contra interferencia dañina en una instalación residencial. Este equipo genera, usa y puede irradiar energía de radiofrecuencia y, si no se instala y se usa de acuerdo con las instrucciones, podrá ocasionar interferencia dañina a las radiocomunicaciones. No obstante, no hay garantía de que no ocurra interferencia en una instalación específica. Si este equipo ocasiona interferencia dañina a la recepción de radio o televisión, que podrá determinarse apagando y encendiendo

el equipo, se alienta al usuario tratar de corregir la interferencia mediante una o más de las siguientes medidas:

- Reoriente o reubique la antena de recepción
- Aumente la separación entre el equipo y el receptor
- Conecte el equipo en un tomacorriente en un circuito distinto del circuito al cual está conectado el receptor
- Consulte con el distribuidor o un técnico de radio/televisión de experiencia para ayuda.

**Precaución:** Cualquier cambio o modificación hecha al equipo podrá anular la autoridad del usuario de operar este

---

No. de modelo ➡

No. de serie. ➡



[www.sentrysafe.com](http://www.sentrysafe.com)

900 Linden Avenue  
Rochester, New York 14625  
14625-2784 EE.UU.

Teléfono: 585-381-4900  
Servicio al cliente: 1-800-828-1438  
(8 a.m. a 6 p.m., hora del este, de lunes a viernes\*)  
Fax: 585-381-2940 \*

*\*Horario sujeto a cambio*

505474